

**I** Rotoflux per alta pressione e bassa velocità, singolo e doppio passaggio

**UK** Rotoflux for high pressure and low speed, single and double passage

**D** Rotoflux für Hochdruck und niedrige Drehzahlen 1-Weg und 2-Wege

**E** Rotoflux para alta presión y baja velocidad, a simple y doble vía

$1/4'' \div 3/4''$



Aria - Air - Luft - Aire	10 bar / 145 PSI	90°C / 195°F	300
Olio Idraulico Hydraulic Oil Hydrauliköl Aceite Hidráulico	300 bar / 4.350 PSI		60 bar / 870 PSI $\Rightarrow$ 300 300 bar / 4.350 PSI $\Rightarrow$ 20

**I** ROTOFLUX PER ALTA PRESSIONE E BASSA VELOCITA', SINGOLO E DOPPIO PASSAGGIO

I giunti ROTOFLUX modello M grazie a tenute speciali e albero indurito superficialmente, possono funzionare ad alta pressione e bassa velocità per lunghi periodi di tempo e rimanere fermi per periodi altrettanto lunghi senza inconvenienti. Per impedire la rotazione del corpo senza bloccarlo è previsto un perno da fermare con una forcina o staffa con asola lasca. Evitare sovrapressioni da colpo d'ariete e non utilizzare i giunti alle massime condizioni indicate senza consultare l'ufficio tecnico ROTOFLUX.

**D** ROTOFLUX FÜR HOCHDRUCK UND NIEDRIGE DREHZAHLEN 1-WEG UND 2-WEGE

Die Drehdurchführungen vom Typ M sind segmentweise aufgebaut und besitzen ein spezielles Dichtungskonzept. Der Rotor ist aus Edelstahl mit gehärteter, geschliffener und polierter Oberfläche gefertigt. Dadurch ist dieser Typ in der Lage über einen langen Zeitraum hinweg, mit hohem Mediendruck bei niedriger Drehzahl abrieb und verschleißarm zu arbeiten. Ferner wird der "Stick-Slip-Effekt" von O-Ringen bei längeren Stillstandzeiten verhindert. Um eine Drehung des Körpers zu verhindern, ohne diesen zu blockieren, ist eine Verdrehsicherung vorgesehen, die mit einem Spanneisen oder einer Langlochgabel zu sichern ist. Der Einsatz der Durchführung für Anwendungen bei denen Druckstöße auftreten, oder bei den maximal empfohlenen Betriebsbedingungen ist zu vermeiden, ohne sich vorher mit dem ROTOFLUX Kundendienst abgesprochen zu haben.

**UK** ROTOFLUX FOR HIGH PRESSURE AND LOW SPEED, SINGLE AND DOUBLE PASSAGGE

The ROTOFLUX unions model M, thanks to the special design of the seals and the ground, hardened and lapped, surface of the rotor, may operate with low friction and wear, at low rotation speed with high fluid pressure, even for long time. Also they may remain inactive for long periods without seizing. An antirotation pin is provided to prevent the rotation; stop it with a slack slot. Avoid to operate the union under pressure surges, and at the max suggested operating limits, without consulting ROTOFLUX customer service.

**E** ROTOFLUX PARA ALTA PRESIÓN Y BAJA VELOCIDAD, A SIMPLE Y DOBLE VÍA

Los modelos ROTOFLUX M de juntas rotativas se emplean en aplicaciones con alta presión del fluido y baja velocidad de rotación. Sellos especiales y el rotor de acero inoxidable, pulido y rectificado con su superficie endurecida térmicamente, garantizan una larga duración de las juntas y evitan la elevada fricción y el gripado provocados por una larga inactividad. Para evitar el giro del cuerpo se incorpora un perno anti-rotación fijado mediante un cir-clip. No bloquee el cuerpo para parar la rotación. Evitar sobrepresiones por golpe de ariete. En el caso de que su aplicación esté al límite de las características técnicas, se pónganse en contacto con ROTOFLUX.

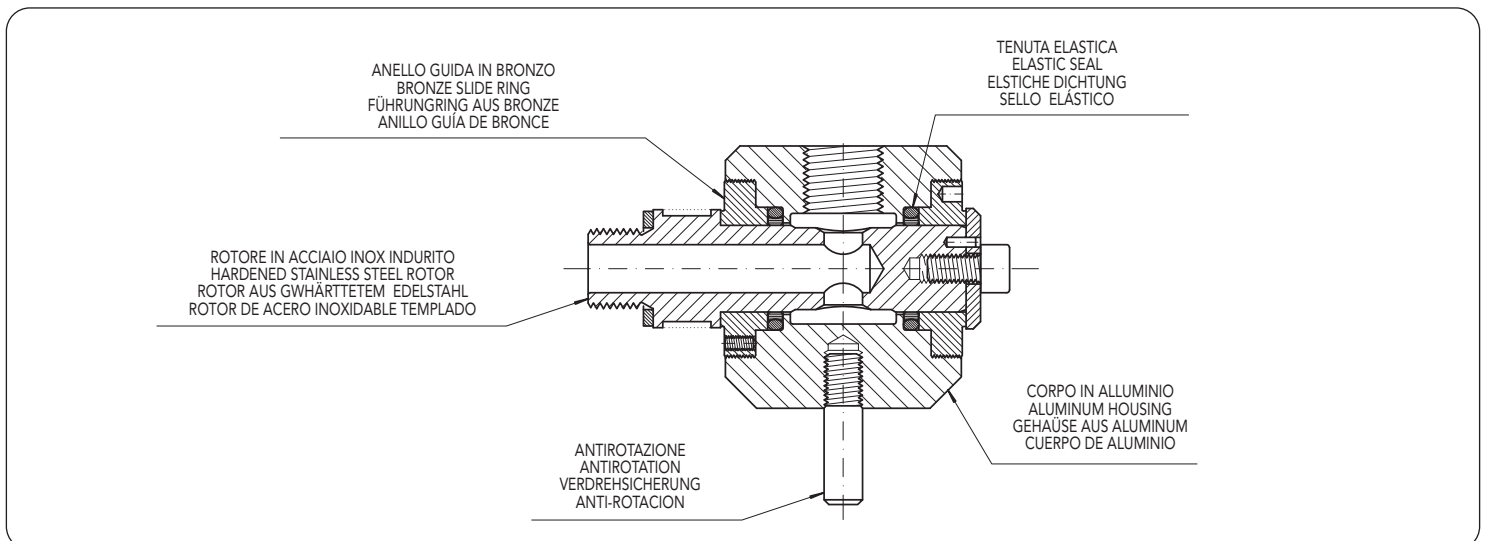

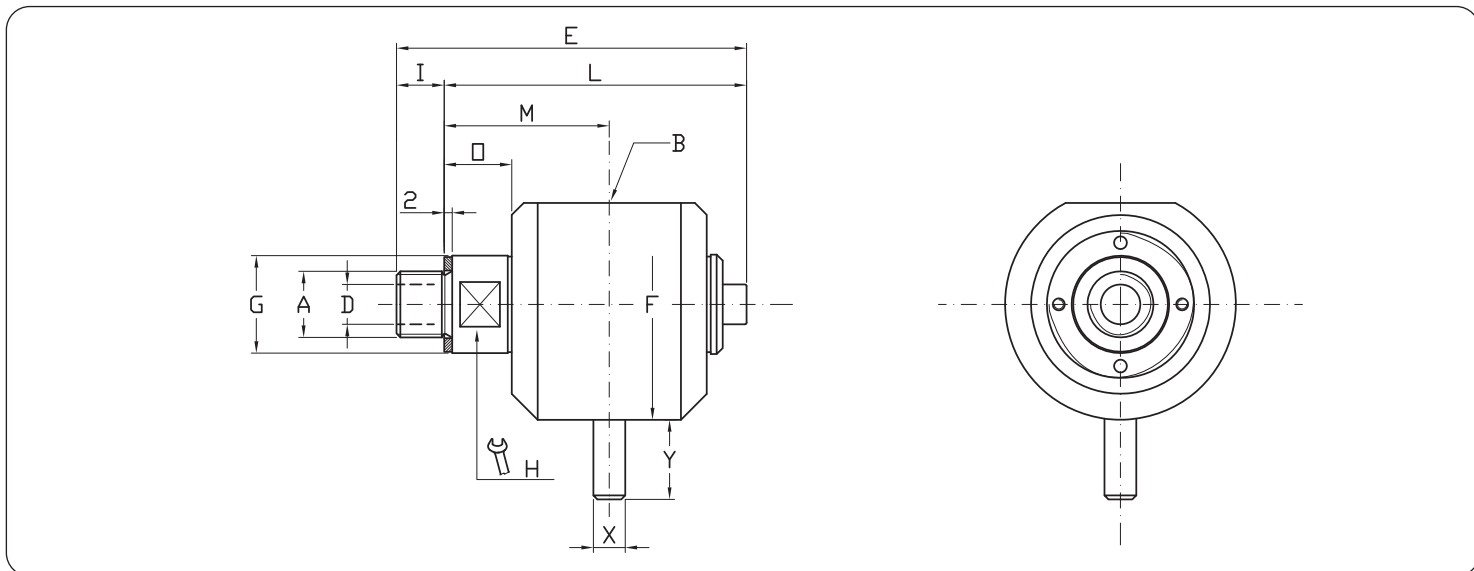

Ordering Code	Giunti a un passaggio - Single passage unions Einweg Drehdurchführungen - Juntas a vía simple													
	A	B	∅ D	E	∅ F	∅ G	H	I	L	M	O	X	Y	KG.
M108-1000-01R	G 1/4" RH	G 1/4"	7	77	48	19,5	17	12	65	36	16	8	20	0,4
M110-1000-01R	G 3/8" RH	G 3/8"	10	88	58	24,5	22	12	76	41,5	17	8	20	0,5
M115-1000-01R	G 1/2" RH	G 1/2"	12	88	58,0	27,5	24	14	74	39,5	15	8	20	0,5
M120-1000-01R	G 3/4" RH	G 3/4"	17,5	119	78	34,5	28	16	103	56	22	8	20	1,3

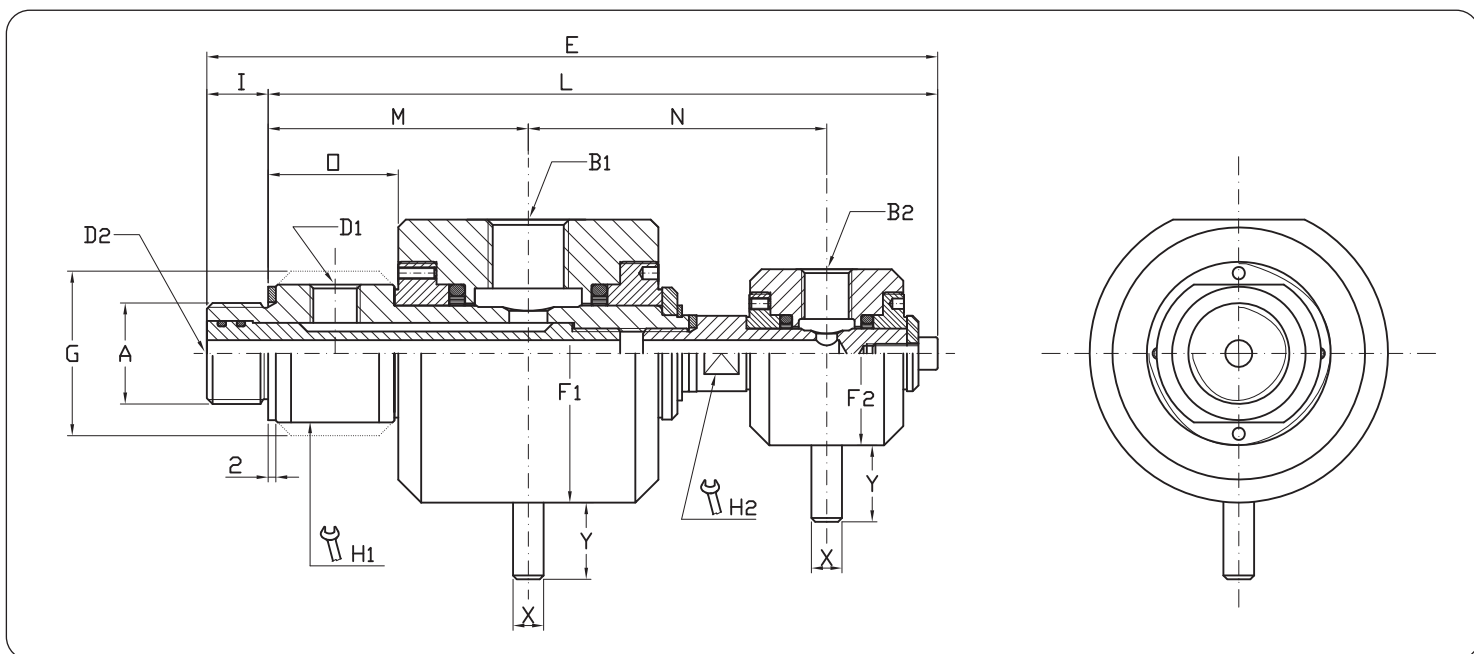

Ordering Code	Giunto doppio passaggio - Double passage union 2-Wege Drehdurchführungen - Junta de doble vía																		
	A	B1	B2	D1	∅ D2	E	∅ F1	∅ F2	∅ G	H1	H2	I	L	M	N	O	X	Y	KG.
M120-1002-11R	G 3/4" RH	G 1/2"	G 1/4"	G 1/4"	7	191	78	48	43	38	17	16	175	68	78	34	8	20	1,3