

I Rotoflux 2 - 4 - 6 passaggi
con foro centrale passante

UK Rotoflux 2 - 4 - 6 passages with a straight centre bore

D Rotoflux 2 - 4 - 6 wege mit zentraler Durchgangsbohrung

E Rotoflux 2 - 4 - 6 vías con agujero pasante

3/8"



Aria - Air - Luft - Aire	10 bar / 145 PSI	90°C / 195°F	200
Olio Idraulico - Hydraulic Oil Hydrauliköl - Aceite Hidráulico	250 bar / 3.625 PSI		50 bar / 725 PSI ⇔ 200 250 bar / 3.625 PSI ⇔ 15

I ROTOFLUX 2 - 4 - 6 PASSAGGI
CON FORO CENTRALE PASSANTE

I giunti ROTOFLUX del modello M grazie a tenute speciali e albero indurito superficialmente, possono funzionare ad alta pressione e bassa velocità per lunghi periodi di tempo o anche rimanere fermi per periodi altrettanto lunghi senza inconvenienti. Per impedire la rotazione del corpo senza bloccarlo è previsto un perno da fermare con forcilla o staffa ad asola lasca. Nei due passaggi deve passare lo stesso fluido per evitare contaminazioni nel caso di perdite accidentali. Evitare sovrappressioni da colpo d'ariete e non utilizzare i giunti alle massime condizioni indicate senza consultare l'ufficio tecnico ROTOFLUX.

Disponibile versione speciale per acqua pulita.

D ROTOFLUX 2 - 4 - 6 WEGE
MIT ZENTRALER DURCHGANGSBOHRUNG

Die Drehdurchführungen vom Typ M sind segmentweise aufgebaut und besitzen ein spezielles Dichtungskonzept. Der Rotor ist aus Edelstahl mit gehärteter, geschliffener und polierter Oberfläche gefertigt. Dadurch ist dieser Typ in der Lage über einen langen Zeitraum hinweg, mit hohem Mediendruck bei niedriger Drehzahl abrieb und verschleißarm zu arbeiten. Ferner wird der "Stick-Slip-Effekt" von O-Ringen bei längeren Stillstandzeiten verhindert. Um die Mitnahme des Gehäuses der Durchführung zu verhindern, ist Verdrehsicherung vorgesehen, die mit einem Spanneisen oder einer Langloch-Gabel zu sichern ist. In beiden Wegen muss aber immer das gleiche Medium durchfließen, damit bei einer späteren verschleißbedingten Leckage, Vermischungen von Medien vermieden werden. Die Durchführungen dürfen nicht unter den maximalen Betriebsbedingungen verwendet werden, ohne sich vorher mit dem ROTOFLUX Kundendienst abgesprochen zu haben.

Spezielle Ausführung für sauberes Wasser verfügbar.

UK ROTOFLUX 2 - 4 - 6 PASSAGES
WITH A STRAIGHT CENTRE BORE

The ROTOFLUX unions model M, thanks to the special design of the seals and the surface of the rotor ground, hardened and lapped may operate for long time at high fluid pressure and low rotation speed with low friction and wear. Also they may remain inactive for long periods without seizing. An antirotation pin is provided to prevent the rotation; stop it with a slack slot. To avoid contamination in case of leaks, it is necessary that one only type of fluid flows in both the two passages. Avoid to operate the union under pressure surges, and, at the max suggested operating limits, without consulting the ROTOFLUX customer service. **Special version for clean water available.**

E ROTOFLUX 2 - 4 - 6 VÍAS
CON AGUJERO PASANTE

Los modelos ROTOFLUX M se emplean en aplicaciones con alta presión del fluido y baja velocidad de rotación como por ejemplo desenrolladores y tablas rotativas. Sellos especiales y el rotor de acero inoxidable, pulido y rectificado con su superficie endurecida térmicamente, garantizan una larga duración de las juntas y evitan la elevada fricción y el gripado provocados por una larga inactividad. Para evitar el giro del cuerpo se incorpora un perno anti-rotación fijado mediante un cir-clip. No bloquee el cuerpo para parar la rotación. Evitar sobrepresiones por golpe de ariete. El cuerpo está dividido en cuatro segmentos y montado con seis tornillos de tal forma que el sello pueda ser sustituido rápida y fácilmente. En todas las vías de la junta debe pasar el mismo fluido. En el caso de que su aplicación requiriera fluidos diferentes o esté al límite de las características técnicas, pónganse en contacto con ROTOFLUX.

Disponibile versión especial para agua limpia.

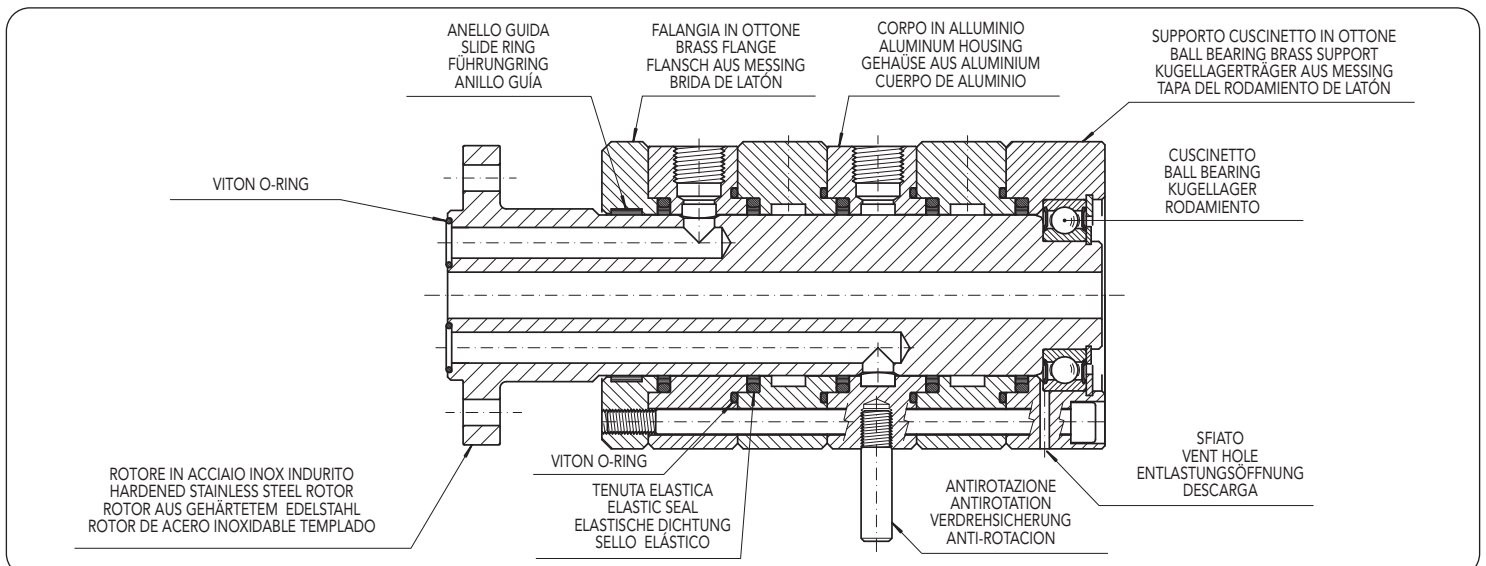

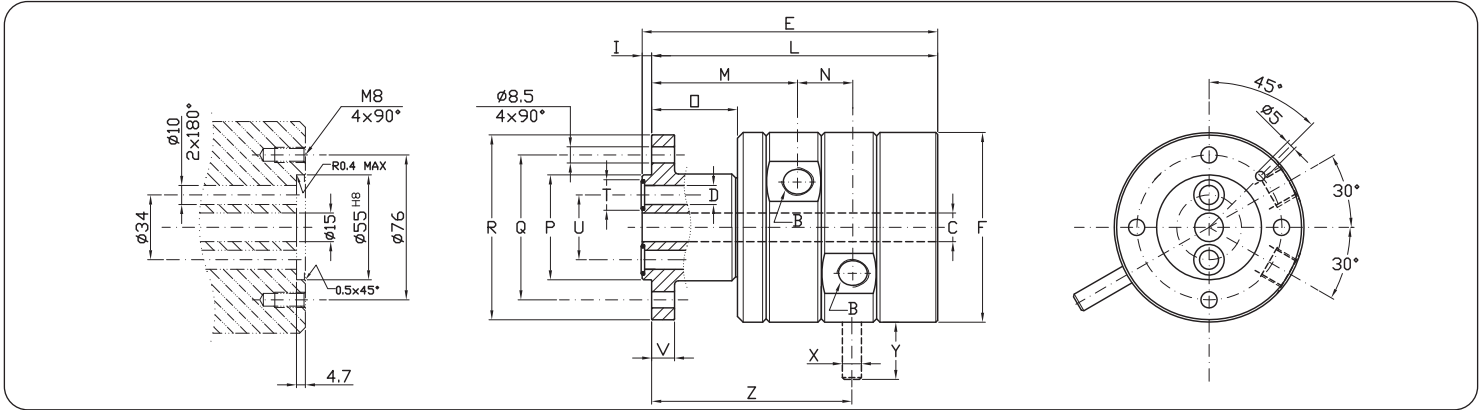

Ordering Code		Giunti doppio passaggio - Double passage unions 2-Wege Drehdurchführungen - Juntas de dobla vía																			
Hydraulic oil	Air	B	ϕC	ϕD	E	ϕF	I	L	M	N	O	ϕP	ϕQ	ϕR	ϕT	ϕU	V	ϕX	Y	Z	KG.
M210-200-F15	M210-400-F15	G 3/8"	15	10 2x180°	155	99,5	5	150	76,5	29	45	55	76	97	16	34	12	10	30	105	5,5

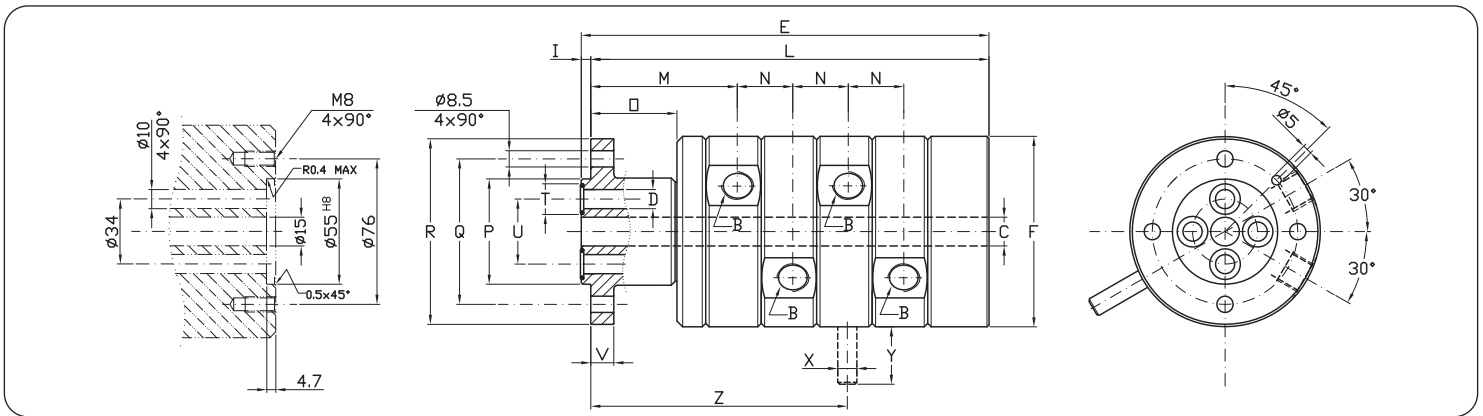

Ordering Code		Giunti a quattro passaggi - Four passages unions 4-Wege Drehdurchführungen - Juntas de cuatro vías																			
Hydraulic oil	Air	B	ϕC	ϕD	E	ϕF	I	L	M	N	O	ϕP	ϕQ	ϕR	ϕT	ϕU	V	ϕX	Y	Z	KG.
M410-200-F15	M410-400-F15	G 3/8"	15	10 4x90°	213	99,5	5	208	76,5	29	45	55	76	97	16	34	12	10	30	134	7,5

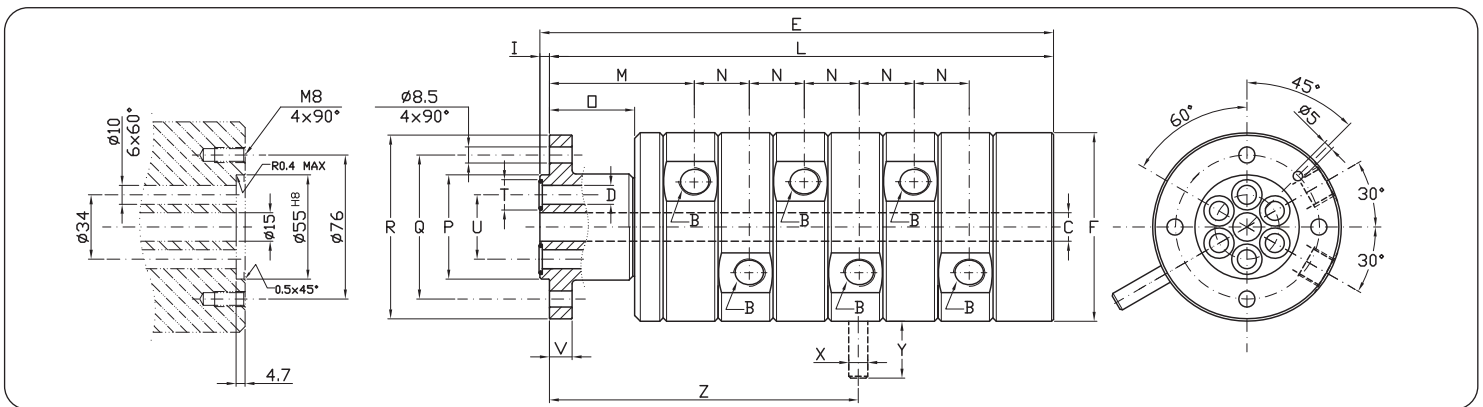

Ordering Code		Giunti a sei passaggi - Six passage unions 6-Wege Drehdurchführungen - Juntas de seis vías																			
Hydraulic oil	Air	B	ϕC	ϕD	E	ϕF	I	L	M	N	O	ϕP	ϕQ	ϕR	ϕT	ϕU	V	ϕX	Y	Z	KG.
M610-200-F15	M610-400-F15	G 3/8"	15	10 6x60°	271	99,5	5	266	76,5	29	45	55	76	97	16	34	12	10	30	163	9,5